

ATT INOX DRAIN

WYROBY ZE STALI NIERDZEWNEJ

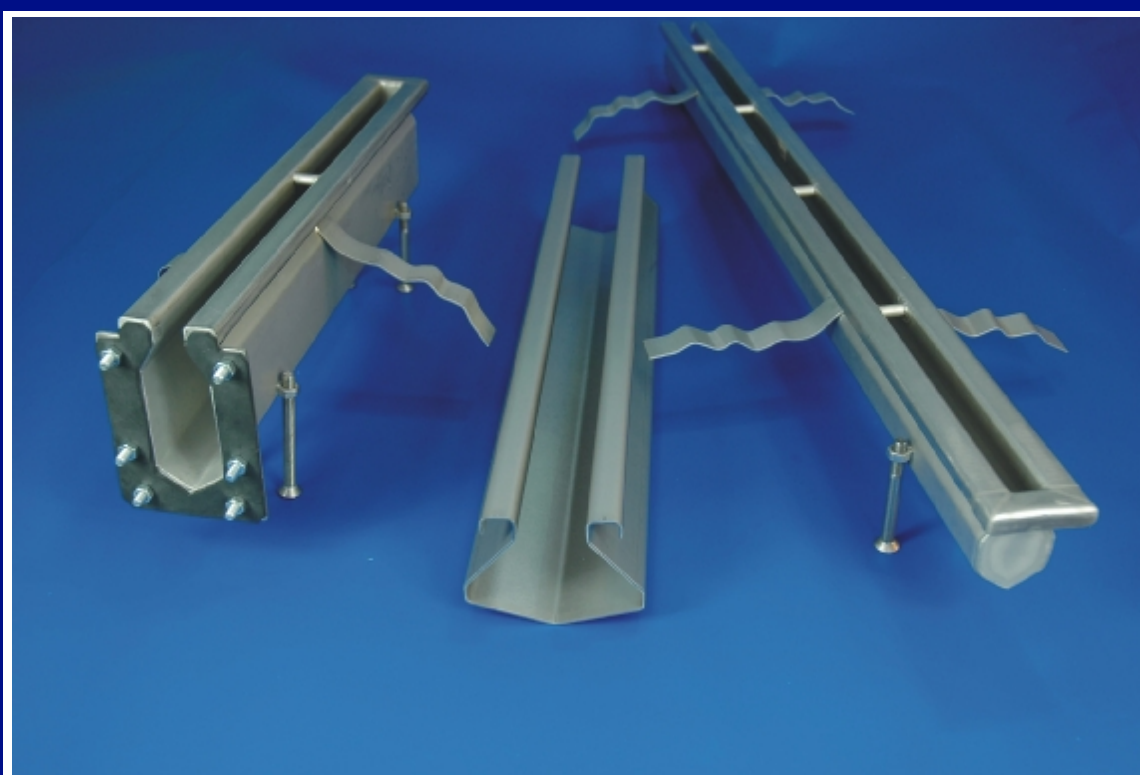

KATALOG PRODUKTÓW

KANAŁY SZCZELINOWE

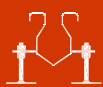

O Nas

Wpusty

KANAŁY SZCZELINOWE

Stanowią prosty i tani system odwadniania powierzchni, gdzie nie jest wymagana duża wydajność hydrauliczna kanału. Doskonale nadają się do pomieszczeń, gdzie spadają kropliny z maszyn i urządzeń klimatyzacyjnych, młeczarni, piekarni, obiektów basenowych, jako oddzielenie powierzchni suchych i mokrych.



Kanały
rynnowe

Kanały
szczelinowe

Włazy
rewizyjne

Mieble

Inne
elementy

TECHNOLOGIA WYKONANIA

Kanały szczelinowe wykonane są z blachy o grubości 1,5-2 [mm]. Posiadają własny spadek dna. Mogą być również dopasowane do zadanej grubości stropu. Odprowadzenie wody z kanału szczelinowego może być wykonane poprzez króciec lub wpust z koszem osadczym i zasyfonowaniem. Standardowo długość kanału z jednym odpływem nie powinna przekraczać 10 [m]. Odcinki kanałów dłuższe niż 4 [m] łączone są za pomocą kołnierzy z uszczelką.

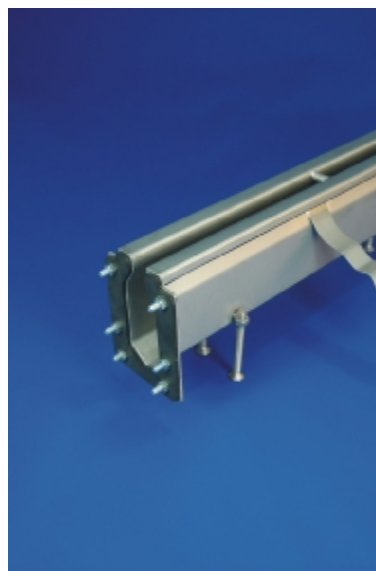
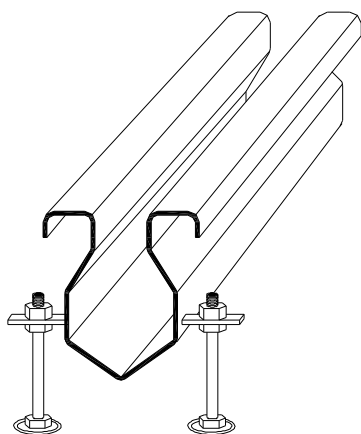

ZALETY KANAŁÓW SZCZELINOWYCH:

- Dobrze komponują się jako element architektoniczny.
- Nie posiadają dodatkowego rusztu przykrywającego.
- Są tańszym rozwiązaniem od kanałów rynnowych.
- Łatwy montaż na miejscu budowy.
- Istnieje możliwość łączenia ich z innymi typami kanałów.



Przy kanałach wykonywanych ze spadkiem dna, głębokość kanału rośnie wraz z jego długością. Głębokość kanału przy odpływie zależy od wysokości początkowej, długości oraz założonego spadku kanału.

Standardowa głębokość kanału szczelinowego wynosi 65 [mm], a szerokość szczeliny to 20 [mm]. Dopuszcza się zmiany tych parametrów w zależności od indywidualnych potrzeb Klienta.

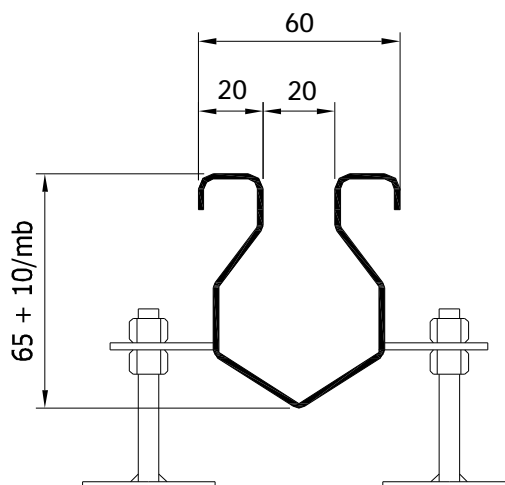
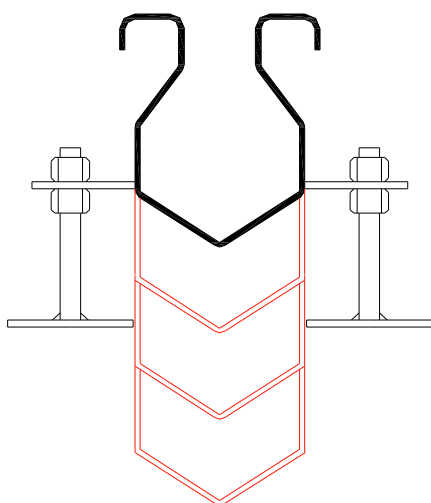

Przykładowy przebieg kanału w planie przedstawiony został na rysunku poniżej. Rozmieszczenie wpustów jak i przebieg kanału zależy od potrzeb i ilości wody, jaka dostaje się na posadzkę podczas procesu technologicznego. Istnieje możliwość łączenia oferowanych przez nas systemów - kanałów rynnowych i szczelinowych.

Rozwiązanie przebiegu kanału powinno być wyznaczone przez projektanta w porozumieniu z technologiem. W razie jakichkolwiek wątpliwości technicznych dotyczących wykonania danego odwodnienia, nasi konsultanci służą Państwu pomocą.

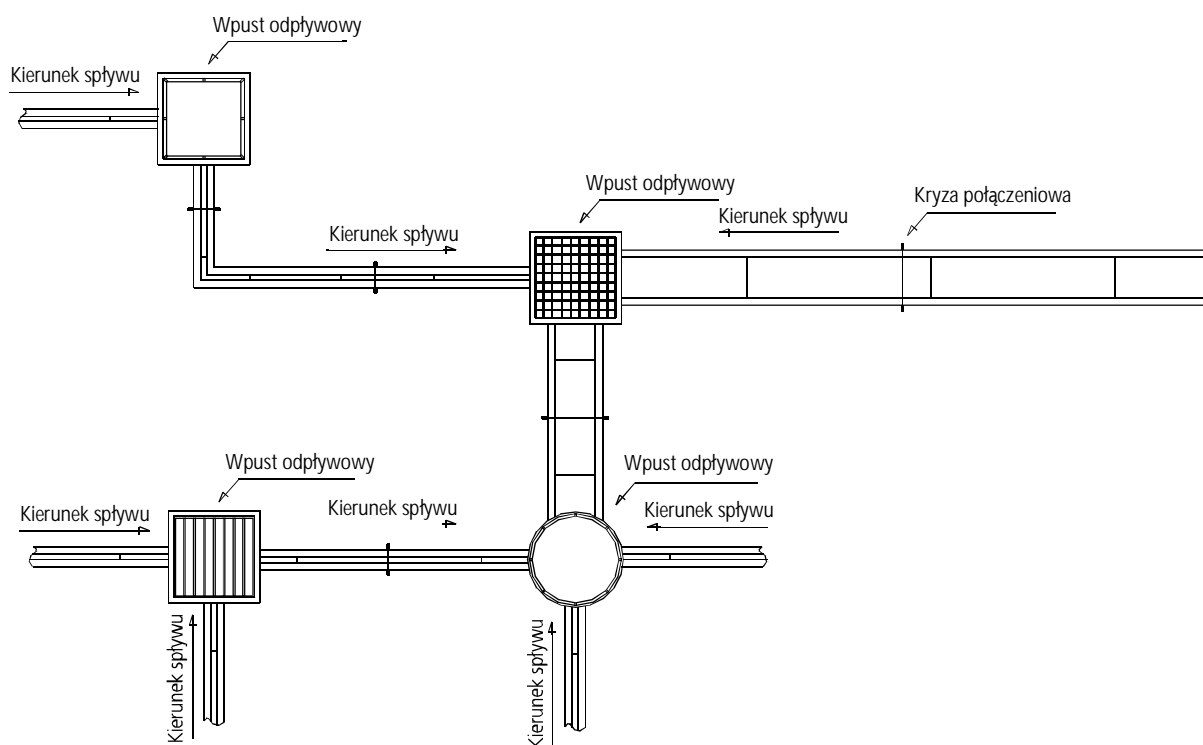

O Nas

Wpusty

Kanały
rynnowe

Kanały
szczelinowe

Włazy
rewizyjne

Moble

Inne
elementy

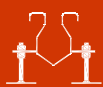

O Nas

Wpusty

KANAŁY TYPU MINI RYNNA

Mini rynna widok z góry kanału (połączenie kątowe) zabudowanego w posadzce betonowej wykończonej warstwą żywicy epoksydowej.



Kanał typu mini rynna łączy w sobie zalety kanału rynnowego i szczelinowego. Jest to kanał o niewielkich wymiarach z rusztem przykrywającym. Kanały tego typu wykonujemy wszędzie tam, gdzie mamy do odprowadzenia niewielkie ilości wody, a konieczne jest zastosowanie kanału z możliwością rewizji. Standardowo używamy do produkcji blachy o grubości 1,5-2 [mm] ze stali V2A lub V4A.

Przekrój charakterystyczny mini rynny w miejscu mocowania rusztu. Poprzeczka mocująca ruszt jest jednocześnie elementem usztywniającym konstrukcję kanału.

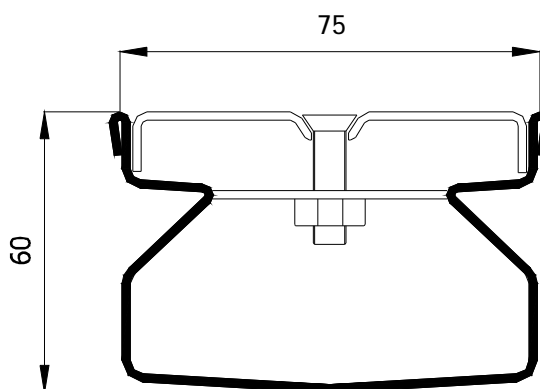

Mini rynna wyposażona jest w śruby rektyfikacyjne oraz elementy kotwiące. Technologia montażu jak i późniejszej eksploatacji jest taka, jak dla kanałów rynnowych.

Kanały szczelinowe

Włazy rewizyjne

Mebie

Inne elementy



KANAŁ SZCZELINOWY MAXI

Kanały szczelinowe MAXI wykonane są z blachy o grubości 2 [mm]. Jest to kanał nie posiadający rusztu przykrywającego o podwyższonej sprawności hydraulicznej w stosunku do kanału standardowego. Charakteryzuje się większą szczeliną wlotową i szerokością w świetle. Stosowany jest wszędzie tam, gdzie potrzebujemy odprowadzić większe ilości ścieków, a ze względu na proces produkcyjny (brak dużych zanieczyszczeń stałych), nie ma konieczności stosowania kanału rynnowego.

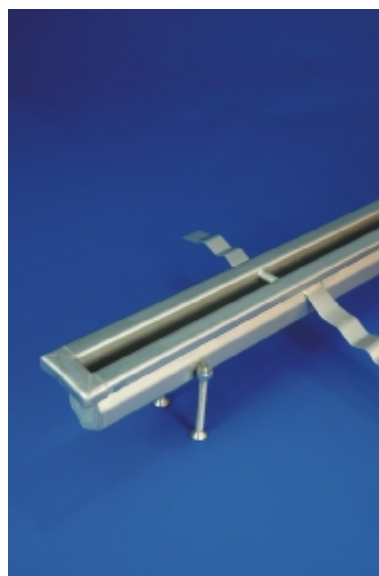
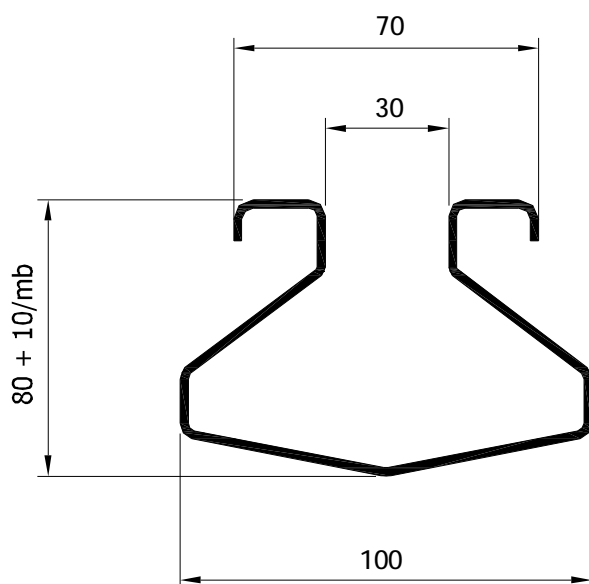

MONTAŻ KANAŁÓW

- Przed rozpoczęciem montażu kanału należy skrócić wszystkie jego części wg „schematu montażowego” tak, aby zapewnić szczelność wszystkich połączeń kołnierzowych (kołnierz-uszczelka-kołnierz).
- Tak przygotowany kanał instalujemy w kielichu przyłącza kanalizacyjnego.
- Następnym etapem jest ustawienie i wypoziomowanie kanału na zadanej rzędnej. Brzeg kanału powinien znajdować się około 1-1,5 [mm] poniżej powierzchni posadzki.
- Po ustabilizowaniu kanału zalecane jest zabezpieczenie go przed przemieszczeniem podczas betonowania.
- Betonujemy nóżki rektyfikacyjne i elementy kotwiące.
- W miejsca trudno dostępne dla betonu, najbardziej narażone na obciążenia, należy wprowadzić go za pomocą szpachelki.
- Należy pamiętać o odpowiednim zabezpieczeniu elementów przed zabrudzeniem. Na czas montażu konieczne jest zdemonstrowanie rusztów przykrywających, koszy osadczych i syfonów.

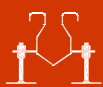

WYPEŁNIENIE BRZEGÓW:

O Nas



- Krawędź standardowa (niewypełniona).

Wpusty

Kanały
rynnowe



- Krawędź wypełniona tworzywem. Ułatwia montaż i zapobiega powstaniu pustej przestrzeni pomiędzy betonem a krawędzią, zabezpieczając brzeg kanału przed deformacją, w przypadku dużego obciążenia.

tworzywo

Kanały
szczelinowe



- Krawędź z wypełnieniem ze stali nierdzewnej. Krawędź wypełniona płaskownikiem powinna być stosowana w obszarach o dużym natężeniu ruchu oraz wysokich obciążeniach użytkowych.

stal

Włazy
rewizyjne

Mieble

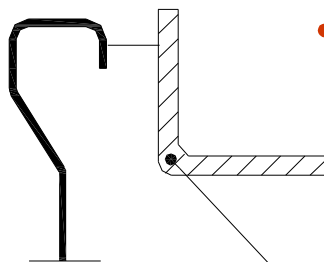

- Krawędź z kątownikiem brzegowym. Kątownik połączony jest z krawędzią kanału przy pomocy pręta. Ten typ krawędzi służy do wykonania dylatacji wzdłuż kanału szczelinowego np. przy wysokich temperaturach odprowadzanych cieczy.

kątownik

Inne
elementy